

BMW M3

LIMOUSINE & TOURING



NOVEMBER 2025

Freude am Fahren



FAHRZEUGPREISE & MODELLE

Fahrzeugpreise
 Serienausstattung
 M3 Limousine
 M3 Competition Limousine
 M3 Competition Limousine
 mit M xDrive
 M3 Competition Touring mit M xDrive
 M3 CS Touring

AUSSTATTUNGEN

Räder und Reifen
 Farbwelt Exterieur
 Farbwelt Interieur
 Sonderausstattungen

TECHNISCHE WERTE

Technische Werte
 Technische Maßzeichnung

Weitere Informationen sowie den Konfigurator der BMW M3 Limousine und des M3 Touring finden Sie online unter www.bmw.de/M3-limousine und www.bmw.de/M3-touring

M3 Limousine konfigurieren

M3 Touring konfigurieren

Ausgabe 1, 24.09.2025

Weitere Informationen erhalten Sie unter www.bmw.de und über unsere BMW Kundenbetreuung
 Montag bis Sonntag von 8.00 – 20.00 Uhr,
 Telefon: 089 1250 160 00,
 E-Mail: kundenbetreuung@bmw.de

Änderungen von Konstruktionen und Ausstattungen vorbehalten. Über den detaillierten Umfang der Sonderausstattungen und über weitere individuelle Ausstattungsmöglichkeiten (BMW Individual) informiert Sie gerne Ihr BMW Partner. Die technischen Daten, Verbrauchswerte und Anhängelasten beziehen sich auf ein Fahrzeug mit ab Werk verbauter Serien- und Sonderausstattung. Nachträglich verbaute Zubehör- bzw. Anbauteile sind nicht berücksichtigt.

INHALT

FAHRZEUGPREISE & MODELLE



FAHRZEUGPREISE.

BMW M3 LIMOUSINE

	M3 Limousine	M3 Competition Limousine	M3 Competition Limousine mit M xDrive
Getriebe	6-Gang manuell	8-Gang M Steptronic mit Drivelogic	8-Gang M Steptronic mit Drivelogic
Zylinder/Hubraum, Anzahl/cm ³	6 / 2.993	6 / 2.993	6 / 2.993
Leistung Gesamtfahrzeugantrieb in kW (PS) ²	353 (480)	375 (510)	390 (530)
Mit 48 V Mild-Hybrid-Technologie in kW (PS)	-	-	-
Pflichtangaben gemäß Pkw EnVKV ³			
Kraftstoffverbrauch, kombiniert WLTP in l/100 km ⁴	10,1	9,9 – 9,8	10,2 – 10,1
CO ₂ -Emissionen, kombiniert WLTP in g/km	230 – 229	224 – 222	230 – 228
CO ₂ -Klasse	G	G	G
FAHRZEUGGRUNDPREIS	95.100,- [79.915,97]	101.300,- [85.126,05]	106.200,- [89.243,70]

BMW M3 TOURING

	M3 Competition Touring mit M xDrive	M3 CS Touring
Getriebe	8-Gang M Steptronic mit Drivelogic	8-Gang M Steptronic mit Drivelogic
Zylinder/Hubraum, Anzahl/cm ³	6 / 2.993	6 / 2.993
Leistung Gesamtfahrzeugantrieb in kW (PS) ²	390 (530)	405 (551)
Mit 48 V Mild-Hybrid-Technologie in kW (PS)	-	-
Pflichtangaben gemäß Pkw EnVKV ³		
Kraftstoffverbrauch, kombiniert WLTP in l/100 km ⁴	10,4	10,5
CO ₂ -Emissionen, kombiniert WLTP in g/km	235	238
CO ₂ -Klasse	G	G
FAHRZEUGGRUNDPREIS	107.200,- [90.084,03]	152.900,- [128.487,40]

EUR inkl. 19 % MwSt. [EUR ohne MwSt.]

Dargestellt sind Fahrzeugpreise in EUR inkl. 19 % MwSt. [EUR ohne MwSt.] als unverbindliche Preisempfehlung ab Werk ohne Überführungskosten.

BMW xDrive – das intelligente Allradsystem von BMW

¹ Die Leistung ist abhängig vom Ladezustand der Batterie.

² Setzt sich zusammen aus verbrennungsmotorischem Antrieb (angegebener Nennwert) und elektrischem Antrieb (bis zu angegebenem Nennwert). Weitere Angaben finden Sie im Kapitel TECHNISCHE WERTE.

³ Zusätzliche Information zu möglichen Werten bei individueller Konfiguration nach WLTP finden Sie im Kapitel TECHNISCHE WERTE.

⁴ Angaben zu Leistung für Benzinmotoren beziehen sich auf den Betrieb mit Kraftstoff der Qualität ROZ 98. Angaben zu Verbrauch beziehen sich auf den Betrieb mit Referenzkraftstoff gemäß VO (EU) 1151/2017. Kraftstoffqualitäten bleifrei ROZ 91 und höher mit einem maximalen Ethanol-Anteil von 25 % (E25) sind zulässig. BMW empfiehlt die Verwendung eines Kraftstoffs mit ROZ 95. Für High-Performance-Automobile empfiehlt BMW die Verwendung eines Kraftstoffs mit ROZ 98.

AUSGEWÄHLTE SERIENAUSSTATTUNGEN.

	M3 Limousine	M3 Competition Limousine	M3 Competition Limousine mit M x Drive	M3 Competition Touring mit M x Drive	M3 CS Touring
EXTERIEUR					
Lackierung Alpinweiß uni	■	■	■	■	
Lackierung Saphirschwarz metallic					■
18"/19" M Schmiederäder Doppelspeiche 824 M mit Mischbereifung 9,5J x 18 mit Bereifung 275/40 R18 10,5J x 19 mit Bereifung 285/35 R19 Orbitgrau	■	■			
19"/20" M Schmiederäder Doppelspeiche 826 M mit Mischbereifung 9,5J x 19 mit Bereifung 275/35 R19 10,5J x 20 mit Bereifung 285/30 R20 Schwarz			■	■	
19"/20" M Leichtmetallräder Sternspeichen 827 M mit Track-Reifen 9,5J x 19 mit Bereifung 275/35 R19 10,5J x 20 mit Bereifung 285/30 R20 Goldbronze					■
Hinweis: - Leichtbau Aluminium-Schmiederad - Schneekettenmontage nicht möglich - Track-Bereifung / Semi-Slick mit eingeschränkter Alltagstauglichkeit, optimiert für die Rennstrecke!					
Ohne Aufpreis gegen 19"/20" M Leichtmetallräder Sternspeiche 827 M Goldbronze mit Sportreifen eintauschbar, optimal für Straßennutzung oder bei kalten und nassen Bedingungen					
M Hochglanz Shadow Line	■	■	■	■	■
M Hochglanz Shadow Line mit erweiterten Umfängen Außenspiegelkappen, Gurney und Dach (nur M3 Touring) in Schwarz hochglänzend, Endrohrblenden in Schwarzchrom		■	■	■	
M Dachreling Hochglanz Shadow Line				■	■
Leichtbaudach aus Carbon (CFK) Bei Wahl Glasdach elektrisch mit Schiebe- und Hebefunktion Ersatz durch wagenfarbiges Blechdach	■	■	■		
Metalldach und Spiegelkappen in Schwarz hochglänzend				■	
Entfall spezifische Designumfänge Exterieur - Ersatz Dach Schwarz hochglänzend durch Metalldach in Wagenfarbe - Spiegelkappen und Heckspoiler in Wagenfarbe (Gurney auf Heckspoiler bleibt Schwarz) - Endrohrblenden in Chrom				■	
BMW M3 CS spezifische Niere - schwarz, rahmenlos - vergrößerte Lufteinlässe - mit Modellschriftzug „M3 CS“					■
Frontklappe mit Sichtcarbonbereichen (CFK)					■
M Carbon Frontsplitter					■
Heckdiffusor (CFK)					■
Spiegelkappen (CFK)					■
Einstiegsleisten Mit Schriftzug „M3 CS“					■
BMW M3 CS spezifischer Dachkantenspoiler mit roter Outline					■
INTERIEUR					
Polsterung Leder Merino I Schwarz	■	■	■	■	
Polsterung Vollleder Merino Anthrazit					■
M Interieurleisten Aluminium Rhombic Anthrazit	■	■	■	■	
M Interieurleisten Carbon Fibre					■
M Lenkrad mit Multifunktionstasten	■	■	■	■	
M Alcantaralenkrad					■
M Dachhimmel Anthrazit	■	■	■	■	■

■ Serienausstattung

AUSGEWÄHLTE SERIENAUSSTATTUNGEN.

	M3 Limousine	M3 Competition Limousine	M3 Competition Limousine mit M xDrive	M3 Competition Touring mit M xDrive	M3 CS Touring
KONNEKTIVITÄT UND INFOTAINMENT					
BMW Live Cockpit Professional inkl. BMW Head-Up Display und Augmented View Anzeigeverbund bestehend aus einem volldigitalem 12,3" Instrumentendisplay und einem hochauflösenden 14,9" Control Display	■	■	■	■	■
<ul style="list-style-type: none"> - BMW Curved Display - BMW Operating System 8.5 - Navigationsfunktion - Intuitive Bedienmöglichkeiten - Bluetooth / WiFi Schnittstelle mit Freisprecheinrichtung - Audio Tuner mit Diversity-Empfang und RDS - 4G LTE Connectivity bzw. 5G Netz mit der Personal eSIM (sofern Smartphone kompatibel) - Remote Software Upgrade - Vehicle Apps⁷ - Intelligent Personal Assistant⁷ - BMW Maps Update⁷ - USB Anschlüsse - Intelligenter Notruf inkl. TeleServices und BMW Unfallhilfe 					
Die eingeblendeten Inhalte im BMW Head-Up Display sind ausstattungsabhängig. Einblendungen setzen den Erwerb weiterer Sonderausstattungen wie zum Beispiel Fahrerassistenzsysteme voraus. Die Anzeigen des BMW Head-Up Displays sind mit polarisierten Sonnenbrillen nur eingeschränkt erkennbar.					
Ablage für Wireless Charging	■	■	■	■	■
Harman Kardon Surround Sound System	■	■	■	■	■
Personal eSIM	■	■	■	■	■
Connected Package Professional⁵ Remote Services, Smartphone Integration inkl. Apple CarPlay und Android Auto oder Connected Music und Connected Parking ⁶ . Holen Sie sich alles! Mit dem Connected Package Professional erhalten Sie all diese Services von BMW ConnectedDrive	■	■	■	■	■
<ul style="list-style-type: none"> - Remote Services - 3rd Party Assistants⁷ - Smartphone Integration⁶ - Connected Navigation inkl. Real Time Traffic Information (RTTI)⁷ - Connected Parking⁷ - Connected Music⁷ 					
DAB-Tuner (DAB+ fähig)	■	■	■	■	■
ANTRIEB / FAHRDYNAMIK/ FAHRWERK					
M TwinPower Turbo Reihen-6-Zylinder Benzinmotor	■	■	■	■	■
M Compound Bremsen vorn und hinten in blau, innenbelüftet, gelocht	■	■	■	■	
M Compound Bremsen, rot hochglänzend					■
8-Gang M Steptronic Getriebe mit Drivelogic mit Schaltwippen am Lenkrad		■	■	■	■
Manuelles 6-Gang Getriebe	■				
M Sportdifferenzial	■	■	■	■	■
Adaptives M Fahrwerk	■	■	■	■	■
M Drive	■	■	■	■	■
M Drive Professional beinhaltet:	■	■	■	■	■
<ul style="list-style-type: none"> - M Track Mode - M Laptimer (App) - M Traction Control (10-stufig) - M Drift Analyser 					

⁵Informationen zu den BMW ConnectedDrive Diensten, die Allgemeinen Geschäfts- und Nutzungsbedingungen BMW ConnectedDrive sowie die rechtlichen Hinweise zum Datenschutz finden Sie unter www.bmw.de/kundenbetreuung-connecteddrive. Für Fragen können Sie sich auch an die BMW ConnectedDrive Hotline wenden, die telefonisch von Montag bis Sonntag von 8:00 bis 20:00 Uhr unter Tel. +49 89 1250-160 10 sowie per E-Mail unter bmw-connecteddrive@bmw.de zur Verfügung steht.

⁶Hinweis zur Nutzung: Smartphone Integration ist dauerhaft im Fahrzeug verfügbar. Sie enthält Apple CarPlay[®] sowie Android Auto[™]. Nutzbarkeit des Apple Dienstes CarPlay[®] bzw. Google Dienstes Android Auto[™] kann aufgrund möglicher zukünftiger technischer Entwicklungen (z. B. der Mobiltelefone) nicht dauerhaft gewährleistet werden. CarPlay[®] ist eine Marke von Apple Inc. Android Auto[™] ist eine Marke von Google LLC.

⁷Laufzeit 2 Jahre

AUSGEWÄHLTE SERIENAUSSTATTUNGEN.

	M3 Limousine	M3 Competition Limousine	M3 Competition Limousine mit M xDrive	M3 Competition Touring mit M xDrive	M3 CS Touring
FAHRERASSISTENZ UND SICHERHEIT					
Fahrsicherheitssysteme	■	■	■	■	■
<ul style="list-style-type: none"> - Anti-Blockier-System (ABS) inkl. Bremsassistent und dynamische Bremsleuchten - Cornering Brake Control (CBC) - Dynamische Stabilitätskontrolle (DSC) mit erweiterten Umfängen 					
Parking Assistant⁸	■	■	■	■	■
kamera- und ultraschallbasiertes Parkassistenzsystem bestehend aus: <ul style="list-style-type: none"> - Parkassistent - Rückfahrkamera - Active Park Distance Control (PDC) - Einparkhilfe Seite - Rückfahrassistent 					
Schaltpunktanzeige	■	■	■	■	■
Speed Limiter	■	■	■	■	■
Geschwindigkeitsregelung mit Bremsfunktion	■	■	■	■	■
Active Guard	■	■	■	■	■
Airbags	■	■	■	■	■
Kindersitzbefestigung ISOFIX für die äußeren Fondsitze	■	■	■	■	■
M Sicherheitsgurte	■	■	■	■	■
Reifendruck-Kontrolle	■	■	■	■	■
Warndreieck und Verbandskasten	■	■	■	■	■
Reifenpannenset	■	■	■	■	■
Reifendichtmittelflasche und elektrisch betriebener 12-Volt-Kompressor (zum Anschluss an 12-Volt-Steckdose)					
Radschraubensicherung	■	■	■	■	■
Alarmanlage	■	■	■	■	■

⁸ Bitte beachten: Die in der Ausstattung enthaltenen Systemumfänge unterstützen nur innerhalb definierter Systemgrenzen. Verantwortung und Reaktion auf das reale Verkehrsgeschehen verbleiben beim/bei der jeweiligen Fahrer/-in. Die Funktion kann bei Dunkelheit, Nebel und starkem Gegenlicht eingeschränkt sein.

AUSGEWÄHLTE SERIENAUSSTATTUNGEN.

	M3 Limousine	M3 Competition Limousine	M3 Competition Limousine mit M xDrive	M3 Competition Touring mit M xDrive	M3 CS Touring
KOMFORT UND FUNKTIONALITÄT					
LED-Scheinwerfer	■	■	■	■	
Adaptiver LED-Scheinwerfer mit gelb leuchtenden Ikonen Bei Wahl der optionalen Sonderausstattung M Leuchten Shadow Line (3MF) Enfall der gelb leuchtenden Ikonen					■
Fernlichtassistent					■
Heckleuchten in LED-Technik	■	■	■	■	■
Ambientes Licht	■	■	■	■	■
Innen- und Außenspiegelpaket	■	■	■	■	■
Innenspiegel, automatisch abblendend	■	■	■	■	■
Regensensor	■	■	■	■	■
M Sportsitze	■	■	■	■	
M Carbon Schalensitze					■
Lordosenstütze	■	■	■	■	
Sitzverstellung elektrisch mit Memory für Fahrersitz	■	■	■	■	■
Sitzheizung für Fahrer und Beifahrer	■	■	■	■	■
Galvanikappliation für Bedienelemente	■	■	■	■	
Sonnenschutzverglasung	■	■	■	■	■
Klimaautomatik mit 3-Zonen-Regelung (für M3 CS Touring mit 2-Zonen-Regelung)	■	■	■	■	■
Getränkehalter in Mittelkonsole vorn	■	■	■	■	■
BMW ID	■	■	■	■	■
Ablagemöglichkeiten	■	■	■	■	
Ablagenpaket	■	■	■	■	■
Durchladesystem	■	■	■	■	■
Komfortzugang					■
Automatische Heckklappenbetätigung				■	■
Gepäckraumtrennnetz				■	■

AUSSTATTUNGEN



RÄDER UND REIFEN.

	SA-Nr.	EUR inkl. 19% MwSt. [EUR ohne MwSt.]	M3 Limousine	M3 Competition Limousine	M3 Competition Limousine mit M xDrive	M3 Competition Touring mit M xDrive	M3 CS Touring
18"/19" M Schmiederäder Doppelspeiche 824 M mit Mischbereifung 9,5J x18 mit Bereifung 275/40 R18 10,5J x19 mit Bereifung 285/35 R19 Orbitgrau	1T5	Serie	■	■			
19"/20" M Schmiederäder Doppelspeiche 826 M mit Mischbereifung 9,5J x19 mit Bereifung 275/35 R19 10,5J x20 mit Bereifung 285/30 R20 Jetblack	1U0	1.950,- [1.638,66]	□	□	■	■	
In Verbindung mit M Race Track Paket		-,-	□	□			
19"/20" M Schmiederäder Doppelspeiche 825 M Bicolor mit Mischbereifung 9,5J x19 mit Bereifung 275/35 R19 10,5J x20 mit Bereifung 285/30 R20 Jetblack, glanzgedreht/glanzgefräst	1T6	2.300,- [1.932,77]	□	□			
		350,- [294,12]			□	□	
19"/20" M Schmiederäder Doppelspeiche 825 M mit Mischbereifung 9,5J x19 mit Bereifung 275/35 R19 10,5J x20 mit Bereifung 285/30 R20 Silber	1WL	2.300,- [1.932,77]	□	□			
		350,- [294,12]			□	□	
19"/20" M Schmiederäder Doppelspeiche 826 M Bicolor mit Mischbereifung 9,5J x19 mit Bereifung 275/35 R19 10,5J x20 mit Bereifung 285/30 R20 Jetblack, glanzgedreht, translucent shadow	1T8	1.950,- [1.638,66]	□	□			
		-,-			□	□	
In Verbindung mit M Race Track Paket		-,-	□	□	□	□	
19"/20" M Schmiederäder Doppelspeiche 826 M Bicolor mit Mischbereifung und Track Reifen 9,5J x19 mit Bereifung 275/35 R19 10,5J x20 mit Bereifung 285/30 R20 Jetblack, glanzgedreht, translucent shadow	1T9	2.900,- [2.436,97]	□	□			
		950,- [798,32]			□	□	
Trackbereifung/Semi-Slick mit eingeschränkter Alltagstauglichkeit							
In Verbindung mit M Race Track Paket		-,-	□	□	□	□	
19"/20" M Schmiederäder Doppelspeiche 826 M mit Mischbereifung und Track Reifen 9,5J x19 mit Bereifung 275/35 R19 10,5J x20 mit Bereifung 285/30 R20 Jetblack	1U1	2.900,- [2.436,97]	□	□			
		950,- [798,32]			□	□	
Trackbereifung/Semi-Slick mit eingeschränkter Alltagstauglichkeit							
In Verbindung mit M Race Track Paket		-,-	□	□	□	□	

BLEIBEN SIE IN DER SPUR.

Für die Originalbereifung Ihres BMW und alle bei BMW erworbenen Komplettträger und Reifen mit Sternmarkierung erhalten Sie automatisch und ohne Zusatzkosten die 36-monatige BMW Reifenversicherung mit bis zu 100 % Kostenersatz im 1. Jahr. Erfahren Sie mehr unter www.bmw.de/bmw-raeder-reifen oder bei Ihrem BMW Partner. (Die BMW Reifenversicherung ist ein Produkt der Allianz Versicherungs-AG).

■ Serienausstattung □ Sonderausstattung -,- Sonderausstattung ohne Mehr-/ Minderpreis

RÄDER UND REIFEN.

	SA-Nr.	EUR inkl. 19% MwSt. [EUR ohne MwSt.]	M3 Limousine	M3 Competition Limousine	M3 Competition Limousine mit M xDrive	M3 Competition Touring mit M xDrive	M3 CS Touring
<p>19"/20" M Leichtmetallräder Sternspeiche 827 M mit Track-Reifen 9,5J x19 mit Bereifung 275/35 R19 10,5J x20 mit Bereifung 285/30 R20 Goldbronze</p> <p>Track-Bereifung / Semi-Slick mit eingeschränkter Alltagstauglichkeit, optimiert für die Rennstrecke!</p> <p>Hinweis: Leichtbau Aluminium-Schmiederad Schneekettenmontage nicht möglich</p> <p>Ohne Aufpreis gegen 19"/20" M Leichtmetallräder Sternspeiche 827 M Goldbronze mit Sportreifen eintauschbar, optimal für Straßennutzung oder bei kalten und nassen Bedingungen.</p>	1G7	Serie					■
<p>19"/20" M Leichtmetallräder Sternspeiche 827 M mit Sportreifen 9,5J x19 mit Bereifung 275/35 R19 10,5J x20 mit Bereifung 285/30 R20 Goldbronze</p> <p>Hinweis Schneekettenmontage nicht möglich</p>	1G8	-, -					□
<p>19"/20" M Leichtmetallräder Sternspeiche 827 M mit Track-Reifen 9,5J x19 mit Bereifung 275/35 R19 10,5J x20 mit Bereifung 285/30 R20 Schwarz</p> <p>Track-Bereifung / Semi-Slick mit eingeschränkter Alltagstauglichkeit, optimiert für die Rennstrecke!</p> <p>Hinweis: Schneekettenmontage nicht möglich</p>	1G9	-, -					□
<p>19"/20" M Leichtmetallräder Sternspeiche 827 M mit Sportreifen 9,5J x19 mit Bereifung 275/35 R19 10,5J x20 mit Bereifung 285/30 R20 Schwarz matt</p> <p>Optimal für Straßennutzung oder bei kalten und nassen Bedingungen.</p> <p>Hinweis: Schneekettenmontage nicht möglich</p>	20U	-, -					□
<p>19"/20" M Leichtmetallräder Sternspeiche 827 M mit Ultra-Track-Reifen 9,5J x19 mit Bereifung 275/35 R19 10,5J x20 mit Bereifung 285/30 R20 Schwarz</p> <p>Ultra-Track-Bereifung Semi-Slick mit sehr eingeschränkter Alltagstauglichkeit, optimiert für die Rennstrecke und max. Performance!</p> <p>Hinweis: Schneekettenmontage nicht möglich</p>	20V	2.500,- [2.100,84]					□

BLEIBEN SIE IN DER SPUR.

Für die Originalbereifung Ihres BMW und alle bei BMW erworbenen Komplettträger und Reifen mit Sternmarkierung erhalten Sie automatisch und ohne Zusatzkosten die 36-monatige BMW Reifenversicherung mit bis zu 100 % Kostenersatz im 1. Jahr. Erfahren Sie mehr unter www.bmw.de/bmw-raeder-reifen oder bei Ihrem BMW Partner. (Die BMW Reifenversicherung ist ein Produkt der Allianz Versicherungs-AG).

■ Serienausstattung □ Sonderausstattung -, - Sonderausstattung ohne Mehr-/ Minderpreis

FARBWELT EXTERIEUR.

	SA-Nr.	EUR inkl. 19% MwSt. [EUR ohne MwSt.]	M3 Limousine	M3 Competition Limousine	M3 Competition Limousine mit M xDrive	M3 Competition Touring mit M xDrive	M3 CS Touring
UNI							
Alpinweiß	300	Serie	■	■	■	■	
M Sao Paulo Gelb	C4H	960,- [806,72]	□	□	□	□	
METALLIC							
M Toronto Rot M Portimao Blau M Isle of Man Grün M Brooklyn Grau Skyscraper Grau Aventurinrot	C3G C31 C4G C4P C4W C57	960,- [806,72]	□	□	□	□	
Saphirschwarz	475	960,- [806,72]	□	□	□	□	■
BMW INDIVIDUAL LACKIERUNG							
BMW Individual Tansanitblau metallic BMW Individual Dravitgrau metallic	C3Z C36	1.920,- [1.613,45]	□	□	□	□	
BMW Individual Frozen Portimao Blue metallic BMW Individual Frozen Pure Grey metallic BMW Individual Frozen Brillant White metallic	X1E X1F X16	4.900,- [4.117,65]	□	□	□	□	
BMW Individual Sonderlackierung	490	4.900,- [4.117,65]	□	□	□	□	
BMW Individual Frozen Solid White BMW Individual British Racing Green Uni BMW Individual Seca Blau Uni	P91 312 448	4.900,- [4.117,65]					□

■ Serienausstattung

□ Sonderausstattung

-, - Sonderausstattung ohne Mehr-/ Minderpreis

FARBWELT INTERIEUR.

	SA-Nr.	EUR inkl. 19% MwSt. [EUR ohne MwSt.]	M3 Limousine	M3 Competition Limousine	M3 Competition Limousine mit M xDrive	M3 Competition Touring mit M xDrive	M3 CS Touring
POLSTER							
LEDER							
Leder Merino	LK						
Schwarz/Schwarz	LKSW	Serie	■	■	■	■	
Yas Marina Blau Schwarz Silverstone Schwarz Kyalami Orange Schwarz	LKG5 LKIA LKKX	400,- [336,13]	□	□	□	□	
Vollleder Merino							
Anthrazit	X3AT	Serie					■
Schwarz Schwarz	X3SW	2.000,- [1.680,67]	□	□	□	□	
Yas Marina Blau Schwarz Silverstone Schwarz Kyalami Orange Schwarz	X3G5 X3IA X3KX	2.400,- [2.016,81]	□	□	□	□	
BMW INDIVIDUAL LEDER							
BMW Individual erweiterte Lederausstattung Merino							
Fjordblau Schwarz Fionarot Schwarz Tartufo Elfenbeinweiß	VA/ZA ZAFV VAHZ VATQ ZAEW	750,- [630,25]	□	□	□	□	
BMW Individual Volllederausstattung Merino							
Fjordblau Schwarz Fionarot Schwarz Tartufo Elfenbeinweiß	ZBFBV VBHZ VBTQ ZBEW	2.650,- [2.226,89]	□	□	□	□	
INTERIEURLEISTEN							
M Interieurleisten Aluminium Rhombic Anthrazit	4LN	Serie	■	■	■	■	
M Interieurleisten Carbon Fibre Beinhaltet:	4MC	1.350,- [1.134,45]	□	□	□	□	■
<ul style="list-style-type: none"> - Dekorblende Instrumententafel - Dekorblende Mittelkonsole - Abdeckung Getränkehalter - Lenkraddekorblenden zusätzlich bei Competition-Modellen Schalt paddles 							
Im Umfang M Race Track Paket enthalten							

SONDERAUSSTATTUNGEN.

	SA-Nr.	EUR inkl. 19% MwSt. [EUR ohne MwSt.]	M3 Limousine	M3 Competition Limousine	M3 Competition Limousine mit M xDrive	M3 Competition Touring mit M xDrive	M3 CS Touring
AUSSTATTUNGSPAKETE							
M RACE TRACK PAKET	7MM	16.450,- [13.823,52]	<input type="checkbox"/>	<input type="checkbox"/>			
Fit für die Rennstrecke mit dem M Race Track Paket: Es spart bis zu 25 kg Gewicht und macht das Fahrzeug im Handumdrehen zum kompromisslosen Fahrerauto für Könnner.		14.900,- [12.521,00]			<input type="checkbox"/>	<input type="checkbox"/>	
<ul style="list-style-type: none"> - 19"/20" M Schmiederäder Doppelspeiche 826 M Schwarz mit Mischbereifung (alternativ: 19"/20" M Schmiederäder Doppelspeiche 826 M Bicolor Schwarz mit Mischbereifung 19"/20" M Schmiederäder Doppelspeiche 826 M Bicolor Schwarz mit Mischbereifung und Track Reifen 19"/20" M Schmiederäder Doppelspeiche 826 M Schwarz mit Mischbereifung und Track Reifen) - M Carbon Schalensitze - M Interieurleisten Carbon Fibre - M Carbon Keramik Bremse - M Driver's Package - M Drive Professional (Serie) - BMW Live Cockpit Professional inkl. BMW Head-Up Display (Serie) 							
M CARBON EXTERIEURPAKET	71C	4.700,- [3.949,58]	<input type="checkbox"/>	<input type="checkbox"/>	<input type="checkbox"/>		<input checked="" type="checkbox"/>
Ausstattungsumfänge in Carbon:		4.150,- [3.487,39]				<input type="checkbox"/>	
<ul style="list-style-type: none"> - Spiegelkappen - Seitliche Lufteinlässe im vorderen Stoßfänger - Diffusoreinsatz hinten - Heckspoiler Nur für M3 Limousine/M3 Competition Limousine/M3 Competition Limousine mit M xDrive 							
INNOVATIONSPAKET	7A2	2.650,- [2.226,89]	<input type="checkbox"/>	<input type="checkbox"/>	<input type="checkbox"/>		
Die Paketbestandteile sind nur im Innovationspaket erhältlich. Ausnahme: der Fernlichtassistent. Dieser ist auch einzeln bestellbar		2.200,- [1.848,74]				<input type="checkbox"/>	
<ul style="list-style-type: none"> - Komfortzugang Hinweis: Für M3 Limousine ist der BMW Digital Key nicht verfügbar - Adaptiver LED-Scheinwerfer - Fernlichtassistent - Automatische Heckklappenbetätigung Hinweis: keine berührungslose Heckklappenöffnung in Verbindung mit Komfortzugang verfügbar, Serie für M3 Competition Touring mit M xDrive - Driving Assistant¹ kamera- und radarbasiertes Fahrerassistenzsystem bestehend aus: <ul style="list-style-type: none"> - Spurverlassenswarnung mit Fahrbahnrückführung - Spurwechselwarnung - Frontkollisionswarnung - Querverkehrswarnung hinten - Heckkollisionswarnung - Speed Limit Info (Ausstattungsalternative mit reduziertem Preis: Driving Assistant Professional¹, weitere Informationen siehe Seite 17) 							

¹ Bitte beachten: Die in der Ausstattung enthaltenen Systemumfänge unterstützen nur innerhalb definierter Systemgrenzen. Verantwortung und Reaktion auf das reale Verkehrsgeschehen verbleiben beim/bei der jeweiligen Fahrer/-in. Die Funktion kann bei Dunkelheit, Nebel und starkem Gegenlicht eingeschränkt sein.

■ Serienausstattung □ Sonderausstattung –,- Sonderausstattung ohne Mehr-/ Minderpreis

SONDERAUSSTATTUNGEN.

	SA-Nr.	EUR inkl. 19% MwSt. (EUR ohne MwSt.)	M3 Limousine	M3 Competition Limousine	M3 Competition Limousine mit M xDrive	M3 Competition Touring mit M xDrive	M3 CS Touring
AUSSTATTUNGSPAKETE							
ULTIMATE PACKAGE	9DE	8.670,- [7.285,71]	<input type="checkbox"/>	<input type="checkbox"/>	<input type="checkbox"/>		
Die Paketbestandteile sind mit Ausnahme Komfortzugang, Adaptiver LED-Scheinwerfer, Automatische Heckklappenbetätigung und Driving Assistant bzw. Driving Assistant Professional auch einzeln bestellbar.		8.110,- [6.815,13]				<input type="checkbox"/>	
<ul style="list-style-type: none"> - M Carbon Exterieurpaket - M Leuchten Shadow Line - Adaptiver LED-Scheinwerfer - Fernlichtassistent - Komfortzugang - Lenkradheizung - Gepäckraumpaket (nur M3 Touring) Hinweis: Für M3 Limousine ist der BMW Digital Key nicht verfügbar - Automatische Heckklappenbetätigung Hinweis: keine berührungslose Heckklappenöffnung in Verbindung mit Komfortzugang verfügbar, Serie für M3 Competition Touring mit M xDrive - Driving Assistant¹ kamera- und radarbasiertes Fahrerassistenzsystem bestehend aus: <ul style="list-style-type: none"> - Spurverlassenswarnung mit Fahrbahnrückführung - Spurwechselwarnung - Frontkollisionwarnung - Querverkehrswarnung hinten - Heckkollisionwarnung - Speed Limit Info (Ausstattungsalternative mit reduziertem Preis: Driving Assistant Professional¹, weitere Informationen siehe Seite 15) - Parking Assistant Plus¹ (enthält alle Inhalte des Parking Assistant) kamera- und ultraschallbasiertes Parkassistenzsystem bestehend aus: <ul style="list-style-type: none"> - Surround View System - Remote 3D View 							
Nicht in Verbindung mit Innovationspaket							

¹ Bitte beachten: Die in der Ausstattung enthaltenen Systemumfänge unterstützen nur innerhalb definierter Systemgrenzen. Verantwortung und Reaktion auf das reale Verkehrsgeschehen verbleiben beim/bei der jeweiligen Fahrer/-in. Die Funktion kann bei Dunkelheit, Nebel und starkem Gegenlicht eingeschränkt sein.

SONDERAUSSTATTUNGEN.

	SA-Nr.	EUR inkl. 19% MwSt. [EUR ohne MwSt.]	M3 Limousine	M3 Competition Limousine	M3 Competition Limousine mit M xDrive	M3 Competition Touring mit M xDrive	M3 CS Touring
EXTERIEUR							
M Hochglanz Shadow Line mit erweiterten Umfängen – Außenspiegelkappen in Schwarz hochglänzend – Endrohrblenden in Schwarzchrom – Heckspoiler in Schwarz hochglänzend – Dach in Schwarz hochglänzend (nur M3 Touring)	7M9	350,- [294,12]	□	■	■	■	
M Leuchten Shadow Line Nur in Verbindung mit aufpreispflichtigem Adaptiven LED Scheinwerfer (Innovationspaket) Im Umfang Ultimate Package enthalten Hinweis: Für M3 CS Touring Entfall der gelb leuchtenden Ikonen im Adaptiven LED-Scheinwerfer	3MF	300,- [252,10] –,-	□	□	□	□	□
Modellschriftzug, Entfall	320	–,-	□	□	□	□	□
INTERIEUR							
Instrumententafel Luxury – Instrumententafel in Sensatec – Türbrüstungen in Sensatec Nur in Verbindung mit Leder Merino, Volleleder Merino oder BMW Individual erweiterte Lederausstattung Merino	4NW	550,- [462,18]	□	□	□	□	
M Alcantaralenkrad Nur in Verbindung mit aufpreispflichtigen M Interieurleisten Carbon Fibre	70A	500,- [420,17]	□	□	□	□	■
M Lederlenkrad	710	–,-					□
Lenkradheizung Im Umfang Ultimate Package enthalten	248	320,- [268,91]	□	□	□	□	□
Gepäckraumpaket Im Umfang Ultimate Package enthalten	418	440,- [369,75]				□	□
ANTRIEB / FAHRDYNAMIK / FAHRWERK							
M Compound Bremse rot, hochglänzend	3M5	350,- [294,12]	□	□	□	□	■
M Compound Bremse schwarz, hochglänzend	3M6	350,- [294,12] –,-	□	□	□	□	□
M Carbon Keramik Bremse Nur in Verbindung mit Schmiederäder 1T8/1T9/1U1/1U0 (gilt nicht für M3 CS Touring) Im Umfang M Race Track Paket enthalten	2NK	9.900,- [8.319,32]	□	□	□	□	□
M Carbon Keramik Bremse, rot hochglänzend	3M7	9.900,- [8.319,32]					□
M Driver's Package Beinhaltet Anhebung der Höchstgeschwindigkeit auf 280 km/h (M3 Competition Touring mit M xDrive) bzw. 290 km/h (M3 Limousine/M3 Competition Limousine/M3 Competition Limousine mit M xDrive) bzw. 300 km/h (M3 CS Touring) (Verfügbarkeit nach durchgeführter Einfahrinspektion und einer Laufleistung von 2.000 km), inkl. Gutschein für ein eintägiges BMW Rennstreckentraining der BMW M Driving Experience: www.bmw-m.com/drivingexperience Im Umfang M Race Track Paket enthalten	7ME	2.450,- [2.058,82]	□	□	□	□	■
M Präzisionsstrebe	1MN	1.100,- [934,37]					□

SONDERAUSSTATTUNGEN.

	SA-Nr.	EUR inkl. 19% MwSt. [EUR ohne MwSt.]	M3 Limousine	M3 Competition Limousine	M3 Competition Limousine mit M xDrive	M3 Competition Touring mit M xDrive	M3 CS Touring
FAHRASSISTENZ UND SICHERHEIT							
Parking Assistant Plus ¹ (enthält alle Inhalte des Parking Assistant) kamera- und ultraschallbasiertes Parkassistenzsystem bestehend aus: – Surround View System – Remote 3D View	5DN	700,- [588,23]	<input type="checkbox"/>	<input type="checkbox"/>	<input type="checkbox"/>	<input type="checkbox"/>	
Nicht in Verbindung mit Parking Assistant Im Umfang Ultimate Package enthalten							
Driving Assistant ¹ kamera- und radarbasiertes Fahrassistenzsystem bestehend aus: – Spurverlassenswarnung mit Fahrbahnrückführung – Spurwechselwarnung – Frontkollisionwarnung – Querverkehrswarnung hinten – Heckkollisionwarnung – Speed Limit Info	5AS	900,- [756,30]	<input type="checkbox"/>	<input type="checkbox"/>	<input type="checkbox"/>	<input type="checkbox"/>	<input type="checkbox"/>
Im Umfang Innovationspaket enthalten Im Umfang Ultimate Package enthalten							
Driving Assistant Professional ¹ (enthält alle Inhalte des Driving Assistant) kamera- und radarbasiertes Fahrerassistenzsystem bestehend aus: – Aktive Geschwindigkeitsregelung mit Stop&Go-Funktion – Ampelerkennung – Automatischer Speed Limit Assist – Spurhalteassistent mit aktivem Seitenkollisionsschutz – Querverkehrswarnung vorn – Ausweichhilfe – Kreuzungswarnung mit City-Bremsfunktion – Falschfahrwarnung – Nothalteassistent – Lenk- und Spurführungsassistent	5AU	1.500,- [1.260,50]		<input type="checkbox"/>	<input type="checkbox"/>	<input type="checkbox"/>	
Nur in Verbindung mit Innovationspaket oder Ultimate Package Nicht in Verbindung mit Driving Assistant							
BMW Drive Recorder Nur in Verbindung mit Parking Assistant Plus	6DR	200,- [168,07]	<input type="checkbox"/>	<input type="checkbox"/>	<input type="checkbox"/>	<input type="checkbox"/>	
Active Protection	5AL	350,- [294,12]	<input type="checkbox"/>	<input type="checkbox"/>	<input type="checkbox"/>	<input type="checkbox"/>	
SITZKOMFORT							
M Carbon Schalensitze Nur in Verbindung mit Leder Merino LK bzw. Vollleder Merino X3, BMW Individual erweiterte Lederausstattung Merino VA/ZA ohne VATQ Tartufo bzw. BMW Individual Volllederausstattung Merino VB/ZB ohne VBTO Tartufo Nicht in Verbindung mit Aktiver Sitzbelüftung vorn Hinweis: Die Lordosenstütze entfällt in Verbindung mit M Carbon Schalensitze	48C	5.000,- [4.201,68]	<input type="checkbox"/>	<input type="checkbox"/>	<input type="checkbox"/>	<input type="checkbox"/>	<input checked="" type="checkbox"/>
Im Umfang M Race Track Paket enthalten							
Aktive Sitzbelüftung vorn Nicht in Verbindung mit M Carbon Schalensitze	453	900,- [756,30]	<input type="checkbox"/>	<input type="checkbox"/>	<input type="checkbox"/>	<input type="checkbox"/>	
KLIMAKOMFORT							
Glasdach, elektrisch mit Schiebe- und Hebefunktion Nicht in Verbindung mit M Driver's Package	403	–,-	<input type="checkbox"/>	<input type="checkbox"/>	<input type="checkbox"/>		
Entfall Leichtbaudach aus Carbon (CFK)							
Akustikverglasung	3KA	200,- [168,07]	<input type="checkbox"/>	<input type="checkbox"/>	<input type="checkbox"/>	<input type="checkbox"/>	<input type="checkbox"/>
Sonnenschutzrollo, hintere Türseitenscheiben Nicht in Verbindung mit Vollleder Merino X3 bzw. BMW Individual Volllederausstattung Merino	417	270,- [226,89]				<input type="checkbox"/>	
WEITERE FUNKTIONEN							
Fernlichtassistent Im Umfang Innovationspaket enthalten Im Umfang Ultimate Package enthalten	5AC	200,- [168,07]	<input type="checkbox"/>	<input type="checkbox"/>	<input type="checkbox"/>	<input type="checkbox"/>	<input checked="" type="checkbox"/>

¹ Bitte beachten: Die in der Ausstattung enthaltenen Systemumfänge unterstützen nur innerhalb definierter Systemgrenzen. Verantwortung und Reaktion auf das reale Verkehrsgeschehen verbleiben beim/bei der jeweiligen Fahrer/-in. Die Funktion kann bei Dunkelheit, Nebel und starkem Gegenlicht eingeschränkt sein.

■ Serienausstattung □ Sonderausstattung –,- Sonderausstattung ohne Mehr-/ Minderpreis

TECHNISCHE WERTE



TECHNISCHE WERTE.

BMW M3	M3 Limousine	M3 Competition Limousine	M3 Competition Limousine mit M xDrive	M3 Competition Touring mit M xDrive	M3 CS Touring
GESAMTFAHRZEUGANTRIEB¹					
Antriebstyp	Benzin	Benzin	Benzin	Benzin	Benzin
Leistung in kW (PS)	353 (480)	375 (510)	390 (530)	390 (530)	405 (551)
Drehmoment in Nm	550	650	650	650	650
Getriebe	6-Gang Manuell	8-Gang M Steptronic mit Drivelogic	8-Gang M Steptronic mit Drivelogic	8-Gang M Steptronic mit Drivelogic	8-Gang M Steptronic mit Drivelogic
Antriebsart	Hinterradantrieb	Hinterradantrieb	Allradantrieb	Allradantrieb	Allradantrieb
TWINPOWER TURBO VERBRENNUNGSMOTOR¹					
Zylinder	6	6	6	6	6
Hubraum in cm ³	2.993	2.993	2.993	2.993	2.993
Nennleistung in kW (PS) / 1/min	353 (480) / 6.250	375 (510) / 6.250	390 (530) / 6.250	390 (530) / 6.250	405 (551) / 6.250
Nenn Drehmoment in Nm/1/min	550 / 2.650 – 6.130	650 / 2.750 – 5.500	650 / 2.750 – 5.730	650 / 2.750 – 5.730	650 / 2.750 – 5.950
ELEKTROMOTOR					
(Nenn-) Leistung in kW (PS)	-	-	-	-	-
(Nenn-) Drehmoment in Nm	-	-	-	-	-
FAHRLEISTUNG					
Beschleunigung 0–100 km/h in s	4,2	3,9	3,5	3,6	3,5
Höchstgeschwindigkeit in km/h	250	250	250	250	300
Höchstgeschwindigkeit inkl. M Driver's Package (7ME) in km/h	290	290	290	280	-
VERBRAUCH, EMISSIONEN UND REICHWEITE¹ (Tatsächlich mögliche Werte bei individueller Konfiguration)²					
Abgasnorm (typzugelassen)	EU6e-bis-FCM	EU6e-bis-FCM	EU6e-bis-FCM	EU6e-bis-FCM	EU6e-bis
Kraftstoffverbrauch, kombiniert WLTP in l/100 km	10,1–9,8	9,9–9,6	10,2–9,9	10,4–10,3	10,5
CO ₂ -Klasse, kombiniert	G	G	G	G	G
CO ₂ -Emissionen, kombiniert WLTP in g/km	230–223	224–215	230–224	235–233	238
Standgeräusch in dB(A) / 1/min ³	89/3.750	89/3.750	89/3.750	89/3.750	93/3.750
Vorbeifahrtgeräusch in dB(A) ³	71	72	72	72	71
BATTERIE / LADEN					
Energieinhalt Batterie in kWh, Brutto	-	-	-	-	-
ABMESSUNGEN/GEWICHTE					
Leergewicht in kg ⁴	1.780	1.805	1.855	1.940	1.925
Zulässiges Gesamtgewicht in kg	2.210	2.210	2.260	2.370	2.330
Zuladung in kg	505	480	480	505	480
Zulässige ungebremste Anhängelast	-	-	-	-	-
Maximale Anhängelast gebremst, 12% Steigung / Stützlast in kg ⁵	-	-	-	-	-
Gepäckraumvolumen in l	480	480	480	500	500
Tankinhalt in l	59	59	59	59	59

¹ Angaben zu Leistung für Benzinmotoren beziehen sich auf den Betrieb mit Kraftstoff der Qualität ROZ 98. Angaben zu Verbrauch beziehen sich auf den Betrieb mit Referenzkraftstoff gemäß VO (EU) 1151/2017. Kraftstoffqualitäten bleifrei ROZ 91 und höher mit einem maximalen Ethanol-Anteil von 25 % (E25) sind zulässig. BMW empfiehlt die Verwendung eines Kraftstoffs mit ROZ 95. Für High-Performance-Automobile empfiehlt BMW die Verwendung eines Kraftstoffs mit ROZ 98.

² Setzt sich zusammen aus verbrennungsmotorischem Antrieb (angegebener Nennwert) und elektrischem Antrieb (bis zu angegebenem Nennwert).

³ Die gemäß UN/ECE Regelung Nr. 51/EU-Verordnung 540/2014 gemessenen Werte sind gerundet.

⁴ Das EG-Leergewicht bezieht sich auf ein Fahrzeug mit serienmäßiger Ausstattung und beinhaltet keine Sonderausstattungen. Im Leergewicht sind 90% Tankfüllung sowie 75 kg für den Fahrer berücksichtigt. Optionale Ausstattungen können das Gewicht des Fahrzeugs, die Nutzlast sowie bei Einfluss auf die Aerodynamik die Höchstgeschwindigkeit verändern.

⁵ Anhängelast abhängig von der Fahrzeugausstattung.

Die technischen Daten, Verbrauchswerte und Anhängelasten beziehen sich nur auf ein Fahrzeug mit ab Werk verbauter Serien- und Sonderausstattung. Nachträglich verbaute Zubehör- bzw. Bauteile sind nicht berücksichtigt.

TECHNISCHE WERTE.

M3 Limousine/M3 Competition Limousine/M3 Competition Limousine mit M xDrive

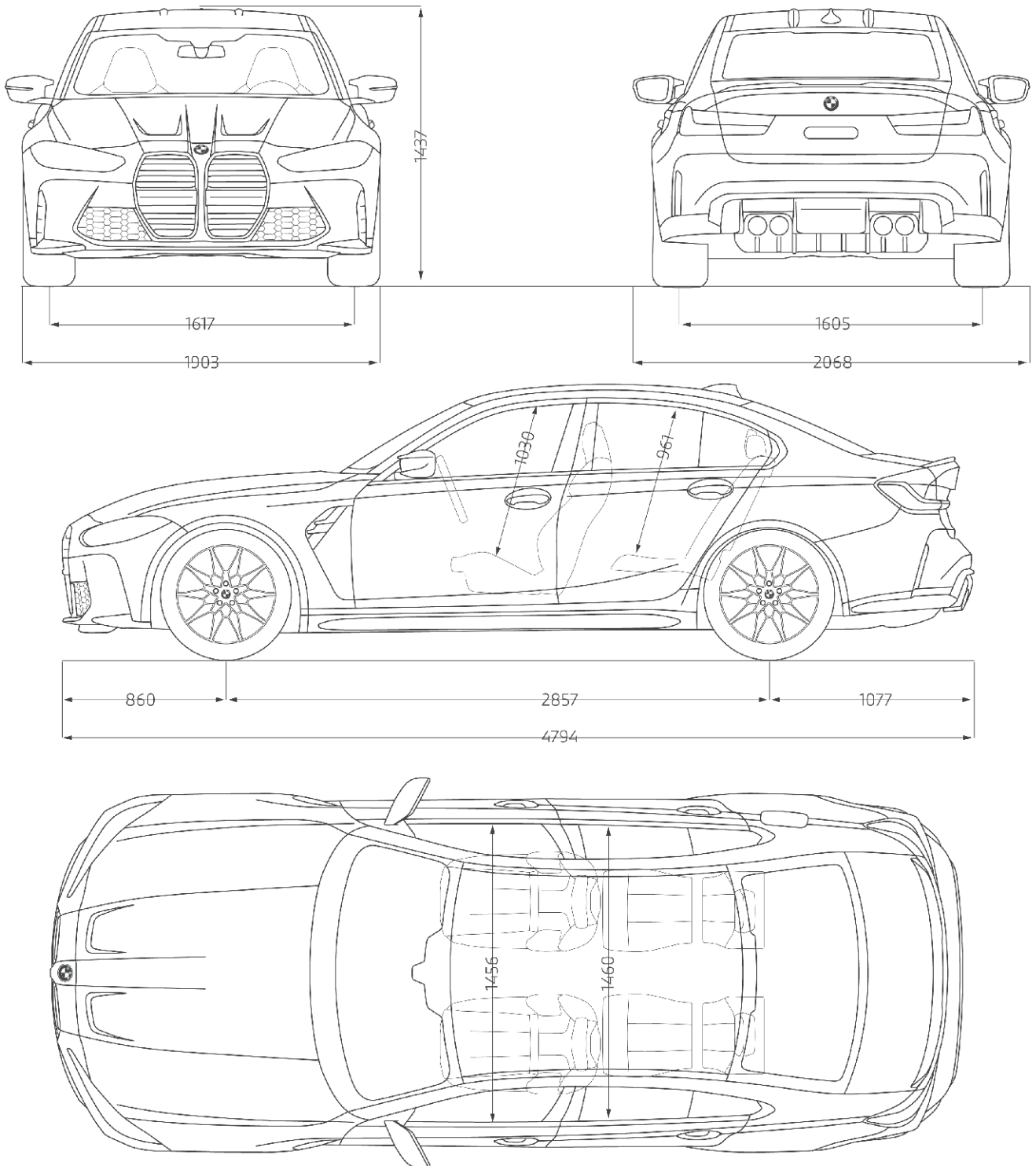

Die Maßangaben der technischen Zeichnung sind in Millimeter und können je nach Modell und optionaler Ausstattung variieren.

TECHNISCHE WERTE.

M3 Competition Touring mit M xDrive

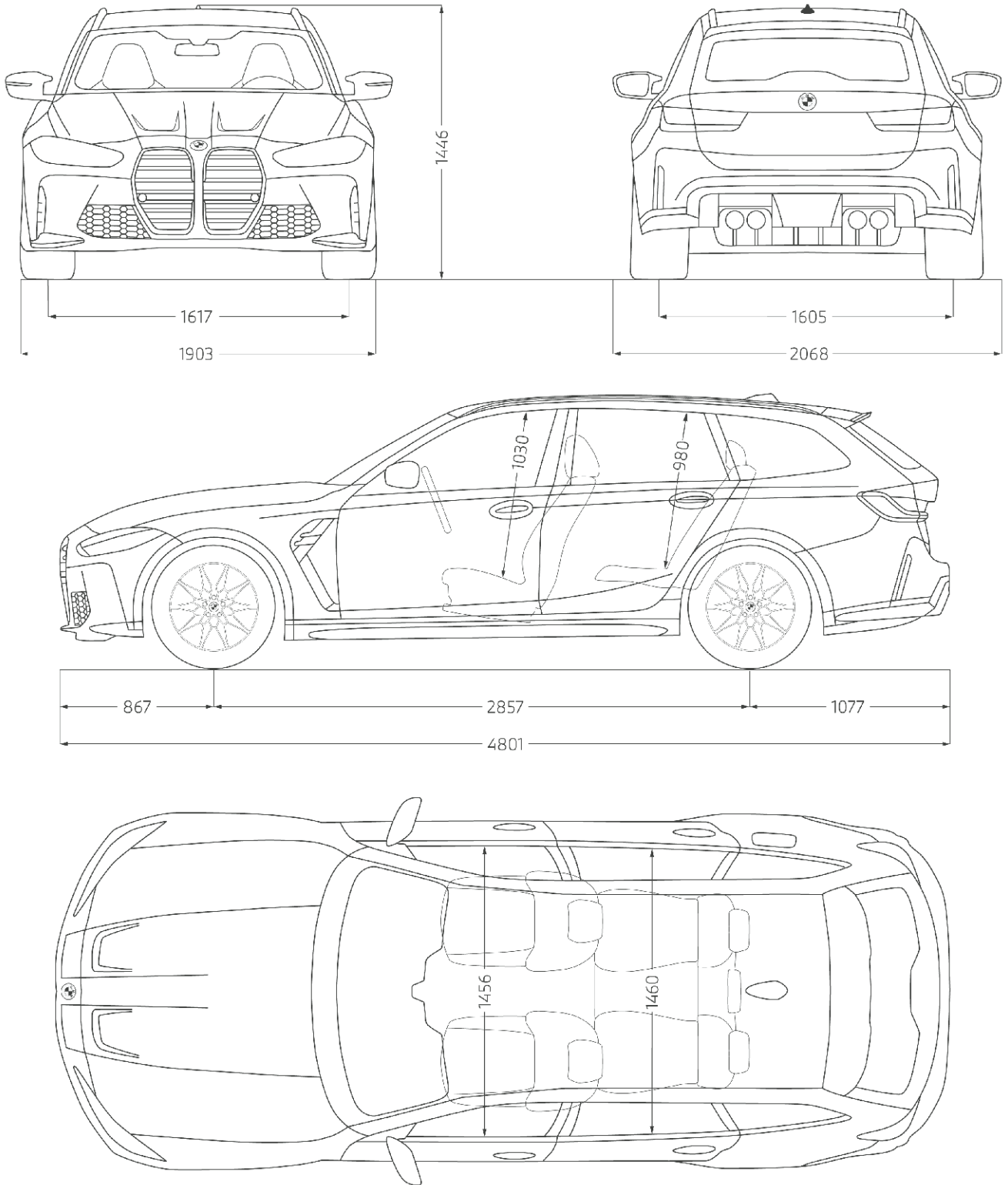

Die Maßangaben der technischen Zeichnung sind in Millimeter und können je nach Modell und optionaler Ausstattung variieren.

TECHNISCHE WERTE.

M3 CS Touring

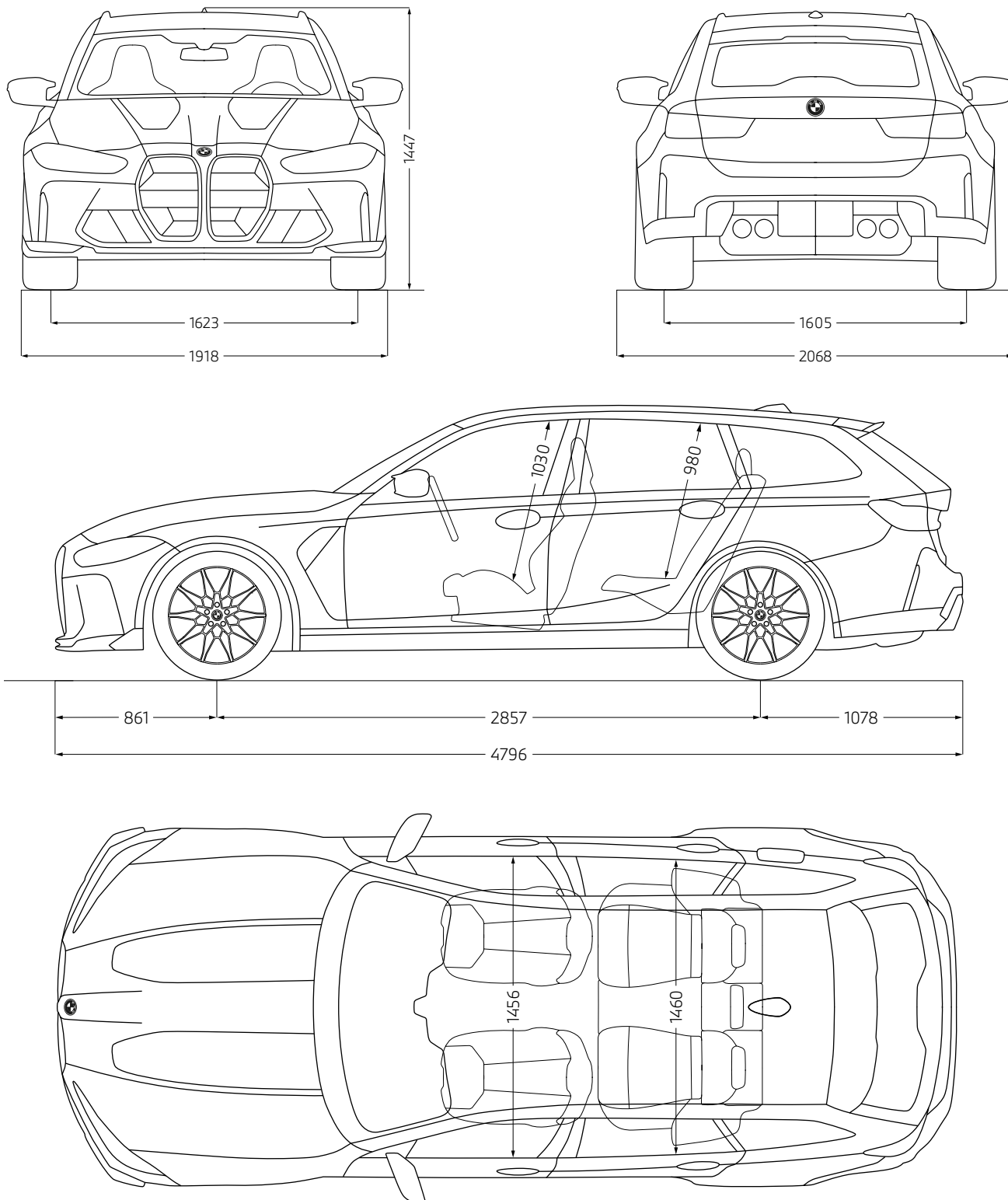

Die Maßangaben der technischen Zeichnung sind in Millimeter und können je nach Modell und optionaler Ausstattung variieren.



Ihre Automobilabholung in der BMW Welt in München macht einen großen Tag zum unvergesslichen Erlebnis. Denn hier sind Sie mit BMW Group Werk, BMW Museum und BMW Konzernzentrale direkt umgeben von aufregender Historie, atemberaubender Gegenwart und spektakulären Zukunftsvisionen.

Erleben Sie die Übergabe Ihres neuen BMW, eingebettet in ein perfekt auf Sie abgestimmtes Rahmenprogramm. Informieren Sie sich gerne vorab bei Ihrem BMW Partner vor Ort, online unter bmw-welt.com, telefonisch unter 089-1250 160 20 oder schicken Sie uns eine E-Mail an infowelt@bmw-welt.com.

DIE AUTOMOBILABHOLUNG IN DER BMW WELT.

DIE VARIANTEN DER BMW WELT AUTOMOBILABHOLUNG.

PREMIUM

960,- EUR ¹⁾

- Ausführliche Einweisung in Ihren neuen BMW (70 Min.)
- Virtuelle Fahrzeugeinweisung im einzigartigen Product Info Center
- Fahrzeugübergabe auf der Premiere – der Übergabeort im Zentrum der BMW Welt
- Teilbetankung
- Snacks und Getränke in der Premium Lounge
- Teilnahme an einer BMW Group Werkführung ²⁾
- Eintritt in das BMW Museum ³⁾

EXCLUSIVE

1.320,- EUR ¹⁾

Zusätzlich zu den Leistungen des PREMIUM Pakets:

- Umfassende Einweisung in Ihren neuen BMW (90 Min.)
- Individuelle Übergabe Ihres Fahrzeugs in einem exklusiven, separaten Bereich
- Vollbetankung
- Einladung zu einem 4-Gänge-Menü für zwei Personen, in unserem Restaurant Bavarie, in der BMW Welt
- Individuelle Anreise mit Chauffeur-Service vom Flughafen MUC, Hauptbahnhof München oder einem zentral in München gelegenen Hotel

RAUM EXCLUSIVE PRIVACY

249,- EUR ¹⁾
(zum Exclusive Paket)

Buchung exklusiv über: meinbmw.de/bmwwelt

- Erleben Sie das Upgrade Raum Exclusive Privacy. Dieses steht Ihnen als zusätzliches Angebot nur in Verbindung mit dem Exclusive Paket in begrenzter Anzahl zum Preis von 249,- EUR zur Verfügung
- Vollständig neu gestaltet, verspricht das Upgrade Raum Exclusive Privacy eine Erfahrung, die alle Sinne anspricht
- Lassen Sie sich von einem visuellen Panorama, das Ihr Fahrzeug durch modernste Technik eindrucksvoll in Szene setzt, begeistern
- Das Upgrade Raum Exclusive Privacy ist mehr als nur ein Raum, es ist ein einzigartiges Erlebnis, das in Erinnerung bleibt. Sie erhalten zudem Ihr persönliches, digitales Take-Away der Auslieferung

¹⁾ Die BMW Welt Abholungskosten fallen statt der Überführungskosten zum BMW Vertragshändler oder zur BMW Niederlassung an und enthalten den Fahrzeug-Transport in die BMW Welt sowie alle oben genannten Leistungen, Zulassungskosten sind nicht enthalten. Preis inkl. MwSt. (19%). Fahrzeugabholung: Dienstag bis Freitag und an ausgewählten Samstagen. ²⁾ Keine Werkführungen an Wochenenden, Brücken- und Feiertagen. Je nach Verfügbarkeit. ³⁾ Montag: Ruhetag.

Jedes unserer Fahrzeuge lässt sich am Ende seiner Nutzungsphase, wie gesetzlich vorgeschrieben, zu mindestens 95% verwerten sowie zu mindestens 85% stofflich recyceln. Weitere Informationen finden Sie auf unserer Internetseite unter www.bmw.de/recycling.

© BMW AG, München/Deutschland. Nachdruck, auch auszugsweise, nur mit schriftlicher Genehmigung von BMW AG, München.